

№	№ КОМПОНЕНТА	ОПИСАНИЕ	КОЛ-ВО
1	5760-439X04500	СТОЙКА, 3 X 3 X 45 ДЮЙМОВ	1
2	5760-442	СКОБА УГЛОВАЯ С 8 ОТВЕРСТИЯМИ	2
3	5760-443	ЗАГЛУШКА 3 X 3 ДЮЙМА	2
4	5241-723	ВИНТЫ М8 X 1.25 X 16 мм НЕРЖ. СТ.	8
5	5780-427	Т-ОБРАЗНАЯ ГАЙКА, М8 X 1.25	8
6	5081-743	ВИНТЫ М8 X 1.25 X 40 мм НЕРЖ. СТ.	8
7	5305-109	ГАЙКА, М8 X 1.25	8
8	5310-308	ШАЙБА 5/16 СТОПОРНАЯ	8
9	5310-033	ШАЙБА 5/16 ПЛОСКАЯ	8
10	5081-746	ВИНТЫ М6 X 1 X 12 мм НЕРЖ. СТ.	4
11	2465-408	КРЕПЛЕНИЕ УНИВЕРСАЛЬНОЕ	1
12	5241-722	ВИНТЫ М6 X 1 X 12 мм НЕРЖ. СТ.	8

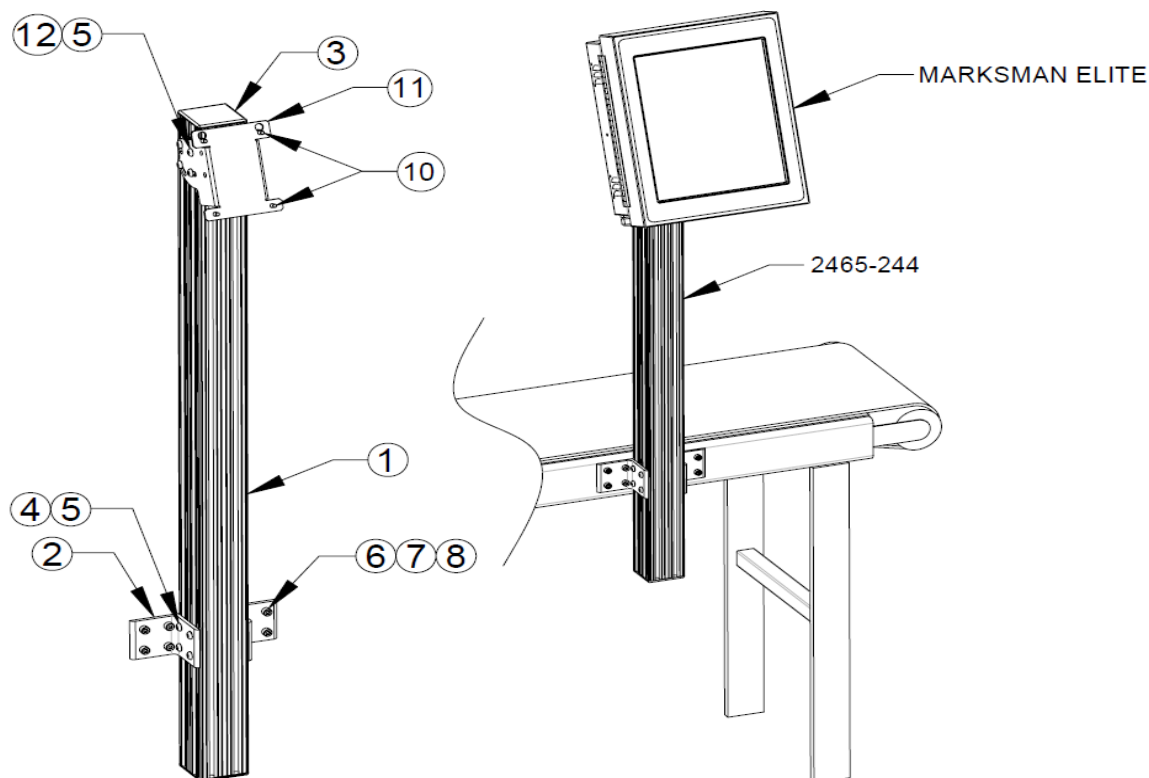
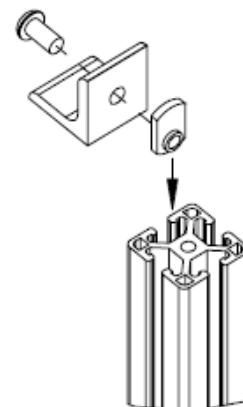

Для крепления стойки к боковой части конвейера используются компоненты 6, 7, 8 и 9.